

# Automatische Kondensatpumpe 1-ABS



Die Little Giant Kondensatwasserpumpen vom Typ 1-ABS werden speziell zum Abpumpen von anfallendem Kondensat bei Kälte- und Klimaanlage sowie Brennwertkesseln eingesetzt, wo keine Möglichkeit des natürlichen Ablaufs vorhanden ist. Ihr Einsatz eignet sich aber auch hervorragend bei Luftbefeuchtungsanlagen sowie bei Eis- und Getränkeautomaten. Das Gehäuse besteht aus epoxydharz-pulverbeschichtetem Aluminiumguß und ist mit einem handelsüblichen Kaltgerätestecker sowie Motorüberhitzungsschutz ausgestattet. Das Einströmsieb besteht aus PE (Polyethylen) und die Pumpe sowie der schwimmerbetriebene Schalter sind vollkommen wasserdicht.

## Eigenschaften

- Vollautomatische Kondensatwasser-Tauchpumpe
- Einfache Installation
- Motor mit Thermoschutz
- Vollautomatische Füllstandssteuerung
- TÜV Bauart geprüft,  $\text{CE}$ , RoHS

## Leistungsdiagramm

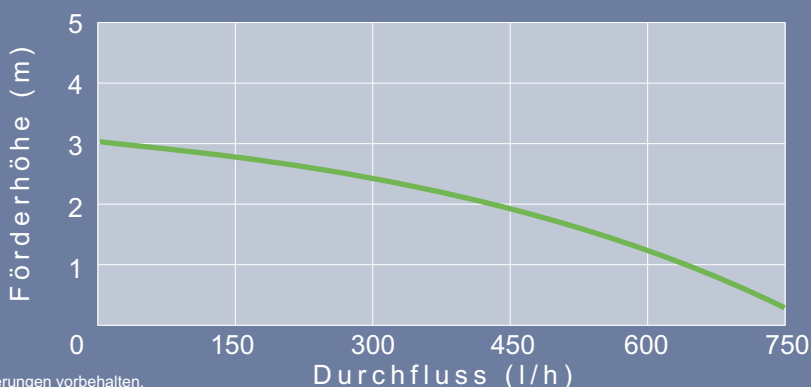

Motor	230 V, 50/60 Hz
Stromaufnahme	0,6 / 0,5 A
Leistungsaufnahme	70 W
Maximale Temperatur	49°C
Schutzart	IP68
Einschaltniveau	6,3 cm
Ausschaltniveau	3,8 cm
Maximale Pumpenleistung	750 l/h
Maximale Förderhöhe	3 m
Maximale Eintauchtiefe	1 m
Anschluss	1/4" MNPT
Abmessung HxLxB	110x155x162 mm
Gewicht	1,7 kg
Artikel-Nr.	7000550531

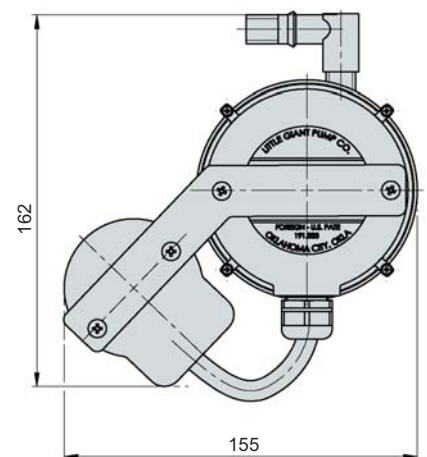
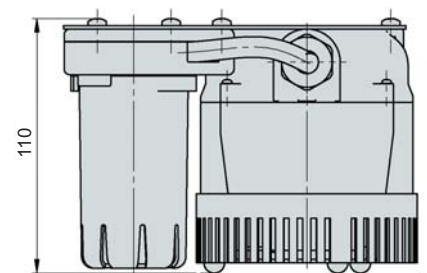

Technische Änderungen vorbehalten.

Fuhr GmbH  
Am Weinkastell 14  
D-55270 Klein-Winternheim  
Tel. 06136/9943-0 Fax -25  
info@fuhr-gmbh.com  
PU15-Rev.A / 31.03.09



[www.fuhr-kondensatpumpen.de](http://www.fuhr-kondensatpumpen.de)